

# SAMMIC



LAVAVAJILLAS

DISHWASHERS

LAVE-VAISSELLES

## MODELOS

Este manual describe la instalación, funcionamiento y mantenimiento de las máquinas S-23, S-290, E-300, S-350, S-550, S-750 y S-750 A (desagüe por gravedad), así como SB-23, SB-290, SB-350, SB-550, SB-750 y SB-750 A (provistas de una bomba de desagüe).

La referencia del modelo y sus características se indican en la placa de identificación colocada en la máquina.

Estas máquinas están diseñadas y fabricadas de acuerdo con las directivas Europeas 89/392/CEE y 73/23/CEE.

## INSTALACION

Para obtener las mejores prestaciones y una buena conservación de la máquina, siga cuidadosamente las instrucciones contenidas en este manual.

### Instalación de agua

Entrada del agua a 55°C. Antes de proceder a la instalación de la máquina, compruebe que:

- 1.-La conducción de agua llega a una distancia inferior a 1,50 m del emplazamiento previsto para la máquina.
- 2.-La conducción de agua deberá tener en su extremo más cercano a la máquina una llave de corte de 3/4" GAS.
- 3.-La presión constante del agua aportada a la máquina no deberá ser ni inferior a 2 bar ni superior a 4 bar.
- 4.-Para obtener un buen resultado en el lavado, el agua no debe sobrepasar los 10º hidrométricos de dureza (cal).
- 5.-En zonas donde la presión del agua sea mayor a la máxima indicada, es necesario instalar un regulador de presión para situar la presión entre 2 y 4 bar.
- 6.-Si la presión del agua es inferior a 2 bar, es necesario instalar un elevador de presión.

7.-Evitar hacer reducciones con la manguera al hacer la instalación.

8.-En los modelos S el tubo de desagüe tiene un diámetro exterior de 30mm y la altura del desagüe no deberá ser superior a 80 mm desde la base de la máquina.

9.-En los modelos SB, provistos de bomba de desagüe, la altura del desagüe no deberá ser superior a 1 m desde la base de la máquina.

### Instalación sencilla

Una vez cumplidas las anteriores especificaciones, enroscar la manguera de conexión de 3/4" GAS suministrada con la máquina a la llave de paso o al regulador de presión. En caso de haber instalado este elemento, comprobar el apartado 3 del punto anterior.

### Instalación con descalcificador

Instalar un descalcificador SAMMIC cuando el contenido de cal en el agua que alimenta a la máquina sobrepase los 10º hidrométricos. Las instrucciones de instalación acompañan al descalcificador.

Evitar hacer reducciones de caudal (estrangulamientos) antes y después de la instalación, ya que éstas producen pérdidas de presión.

### Instalación con elevador de presión

Instalar un elevador de presión cuando la presión del agua que va a alimentar la máquina sea inferior a 2 bar.

El elevador de presión puede instalarse en cualquier punto cercano al equipo, prolongando la conducción de agua y llave de corte hasta el elevador. Cuidar que la llave de corte siga estando accesible.

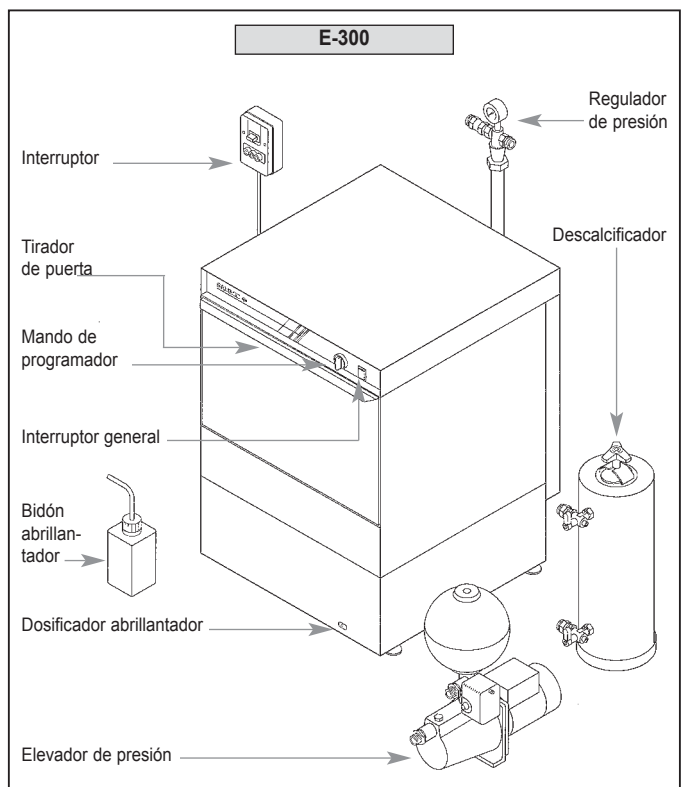
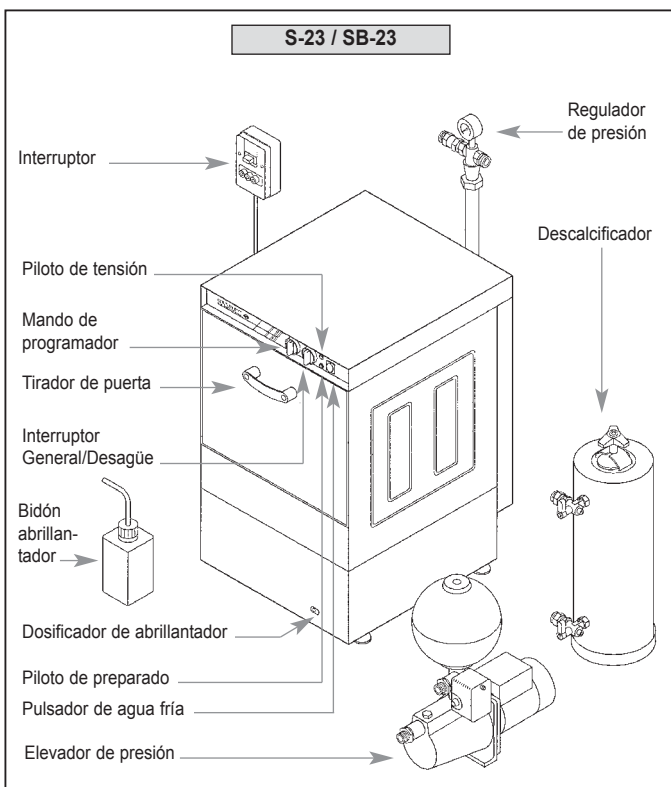

Conectar el elevador por un extremo a la llave de corte y por el otro a la manguera que se suministra con la máquina.

## Instalación eléctrica

Antes de proceder a la instalación eléctrica:

- 1.- Comprobar que el voltaje de la red y de la conexión de la máquina coincidan. Los modelos 550, 750 y 750A se suministran conectados a 400V.
- 2.- Instalar un interruptor 20A (S-23, SB-23, S-290, SB-290, E-300, S-350, SB-350, S-550, SB-550) ó 25A (S-750, SB-750, S-750 A, SB-750 A). La máquina está equipada con un cable 5x4mm<sup>2</sup> de sección y 1,70 m de longitud, que debe ser conectado directamente al interruptor. Es obligatorio efectuar la conexión con TIERRA.

## FUNCIONAMIENTO

### Puesta en marcha

- 1.-Abrir la llave de paso del agua 3/4" GAS.
- 2.-Conectar el interruptor y el elevador de presión, en caso de haberlo instalado.
- 3.-Comprobar que el filtro de aspiración y el rebosadero están colocados.
- 4.-Poner el mando del interruptor en posición **ON** para iniciar el llenado automático de la cuba y la conexión a las resistencias de calentamiento.
- 5.-Cuando el piloto verde se ha encendido, la máquina habrá alcanzado la temperatura óptima. Se vierte detergente en la cuba (una taza de café al inicio del primer ciclo y 1/2 taza más cada 5 ciclos, aproximadamente)
- 6.-Colocar la vajilla en la cesta, quitando previamente los residuos sólidos. Elegir el programa de lavado girando el mando del programador hacia la derecha.

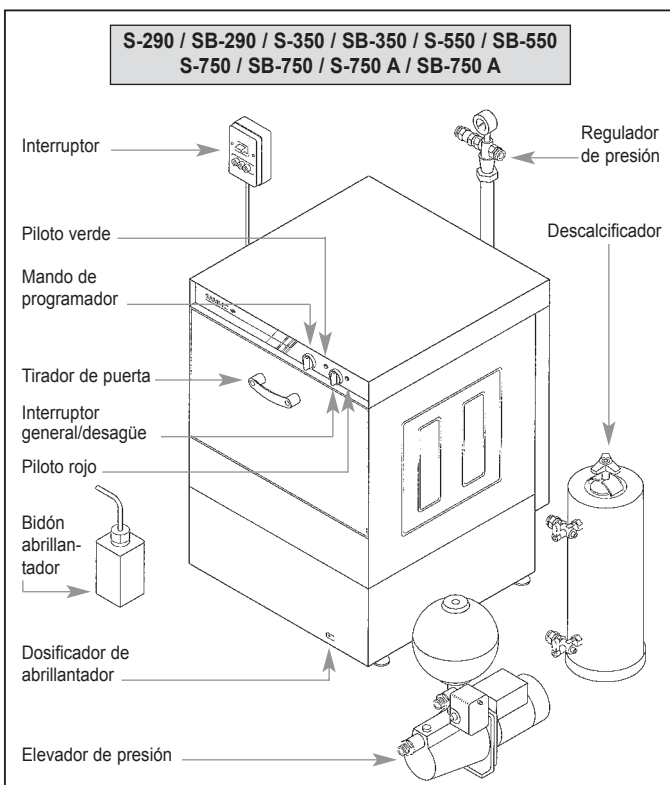

**Importante:** Comprobar que el depósito de abrillantador está lleno. Mediante giros del programador, 7 ó 8 impulsos, ver que el tubo de abrillantador se llena y entra en el calderín.

La regulación del dosificador se realiza mediante un tornillo de regulación.

### Desagüe de la máquina

*Modelos sin bomba de desagüe:* Extraer el rebosadero sin retirar el filtro. El agua cae por gravedad y la suciedad quedará acumulada en el filtro superior.

*Modelos SB.* Extraer el rebosadero sin retirar el filtro y accionar el interruptor general según se indica en el panel de mandos. La bomba de desagüe funciona mientras se mantiene accionado el interruptor, con la puerta cerrada.

### Limpieza de la cuba

La limpieza de la cuba debe realizarse cada vez que se termina una sesión de lavado. Proceder del siguiente modo:

-Abrir la puerta, extraer el rebosadero sin levantar los filtros, a fin de vaciar la cuba sin que penetren partículas gruesas en el conducto de aspiración de la motobomba. (No sacar nunca el filtro de aspiración con la cuba sucia).

-Extraer el filtro de aspiración y limpiarlo cuidadosamente.

-En los modelos SB extraer también el filtro de la bomba de desagüe, fijado mediante una bayoneta, para proceder a su cuidadosa limpieza.

-Para limpiar el interior de la cuba, cerrar la puerta y poner la máquina en marcha, pero sin colocar el rebosadero. De esta forma estará entrando agua limpia por los difusores de aclarado y produciéndose una limpieza general de la máquina. Esta operación se deberá realizar durante 2 ó 3 minutos.

-Limpiar finalmente el fondo, paredes e interior de la cuba.

El exterior de la máquina **NO SE DEBE** limpiar con un chorro directo de agua. Emplear para su limpieza un paño húmedo y cualquier detergente habitual.

## OTRAS OBSERVACIONES IMPORTANTES

-Antes de cualquier intervención para la limpieza, revisión o reparación, es obligatorio desconectar la máquina de la red.

-En caso de avería de la bomba de desagüe:

1.-Se debe vaciar la cuba mediante un recipiente hasta que el nivel de agua esté por debajo del rebosadero.

2.-Con el rebosadero colocado, soltar el panel frontal inferior y cambiar la bomba (es posible realizar esta operación sin mover la máquina de su emplazamiento). Si desea vaciar la máquina manualmente, se debe conectar un tubo de desagüe al colector. Al retirar el rebosadero, la cuba se vacía por gravedad.

-Si el cable de alimentación se deteriora y es preciso instalar uno nuevo, dicho recambio sólo podrá ser realizado por un servicio técnico reconocido por SAMMIC.

-Ruido aéreo: el ruido emitido por la máquina, medido sobre una máquina tipo, es inferior a 70 dB (A), distancia 1m.

**MODELS**

This manual describes the installation, operation and maintenance of the S-23, S-290, E-300, S-350, S-550, S-750 and S-750 A machines (gravity drain); SB-23, SB-290, SB-350, SB-550, SB-750 and SB-750 A machines (with draining pump and non-return valve).

The model reference and its specifications are shown on the identification plate located in the machine.

These machines have been designed and manufactured in accordance with the following European directives: 89/392/EEC and 73/23/EEC.

**INSTALLATION**

For a suitable working operation and long service life of the machine, follow the instructions contained in this manual.

**Water connection**

Subject to inlet water supply at 55°C. Before proceeding with the installation of the machine, check and make sure that:

- 1.-The mains water connection is within 1,50 m of the foreseen location of the glasswasher machine.
- 2.-The water supply connection is equipped with a 3/4" GAS stopcock for cutting off the water supply and its end is the nearest possible to the machine.
- 3.-The constant pressure of the water supplied to the machine is not lower than 2 bars and not higher than 4 bars.
- 4.-For good washing results, the hardness of the water must not exceed 10° hydrometric degrees.
- 5.-In places where the water pressure is higher than 4 bars, it will be necessary to incorporate a pressure reducer.

6.-If the water pressure is lower than 2 bars it will be necessary to incorporate to install a pressure lifter.

7.-Avoid bottlenecks with hoses when making this installation.

8.-On "S" models, the drain pipe is 30 mm in outside diameter and the drain height from the machine base should not be more than 80 mm.

9.-On "SB" models with draining pump, the drain height from the machine base should not exceed 1 m.

**Simple installation**

After all the above specifications have been complied with, screw the 3/4" connection hose supplied with the machine on to the stopcock or the pressure reducer. In case that a pressure reducer has been incorporated check the point 3 in former section.

**Machine installation with water softener**

If the lime content of the water is higher than 10° hydrometric degrees, install a SAMMIC water softener. The installation instructions of this device come with it.

Avoid bottlenecks before and after this installation as flow would be reduced producing loss of pressure.

**Machine installation with a booster pump**

In the case of the water pressure being lower than 2 bars, install a booster pump.

The booster pump may be installed anywhere near the machine approaching the water piping and corresponding 3/4" cock to the device. Ensure that the water cock is still accessible.

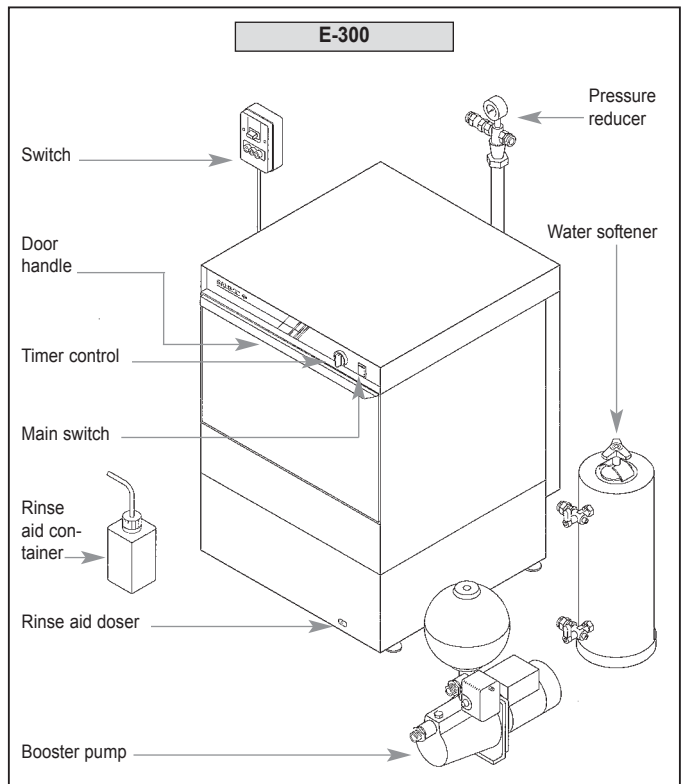
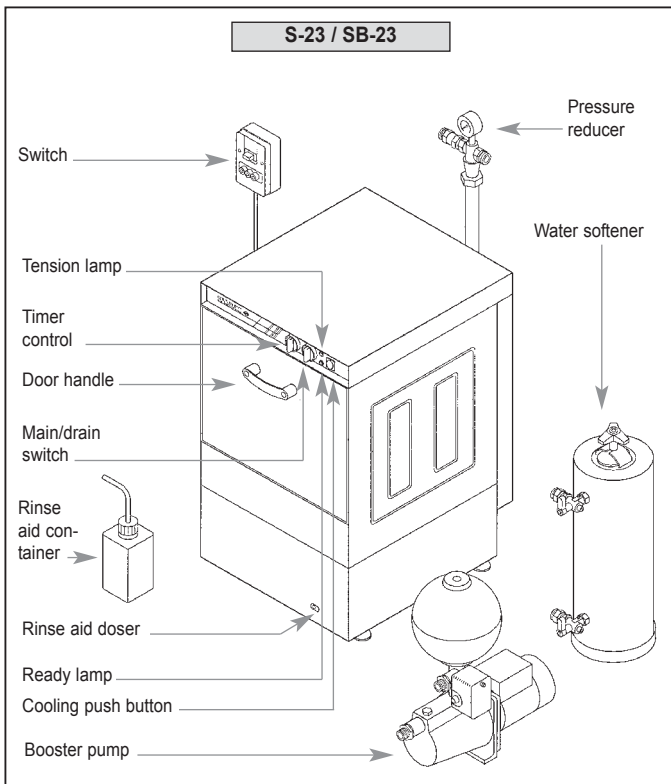

Connect one end of the booster pump to the water cock and the other end to the hose using the thread mouthpiece of the machine.

## Electric installation

Before proceeding with the installation of the machine, check the following:

- 1.-The voltage of the machine should coincide with the mains voltage. The models 550, 750 and 750 A are supplied prepared for 400 V.
- 2.-Install a switch with fuses 20A (S-23, SB-23, S-290, SB-290, E-300, S-350, SB-350, S-550 and SB-550) or 25A (S-750, SB-750, S-750 A and SB-750 A). The machine is equipped with a cable with a cross section of 5x4 mm<sup>2</sup> and a length of 1,70 m. THEY MUST BE EARTHED.

## OPERATION

### Starting

- 1.-Open the 3/4" stopcock to allow water to enter the machine.
- 2.-Turn on the switch. Turn on the booster pump if one has been incorporated to the machine.
- 3.-Check and make sure that the aspiration filter and the drain plug are correctly positioned.
- 4.-Turn the switch control to the **ON** position for the automatic filling of the wash tank and the connection of the heat elements.
- 5.-The lighting up of the green lamp indicates the machine has reached the optimum temperature. Now introduce the detergent into the tank (approximately 1 full coffee cup at the beginning of the cycle and 1/2 a cup every 5 cycles).
- 6.-Remove the solid residues from the plates and place them in the baskets. Select the washing programme by turning the timer control clockwise.

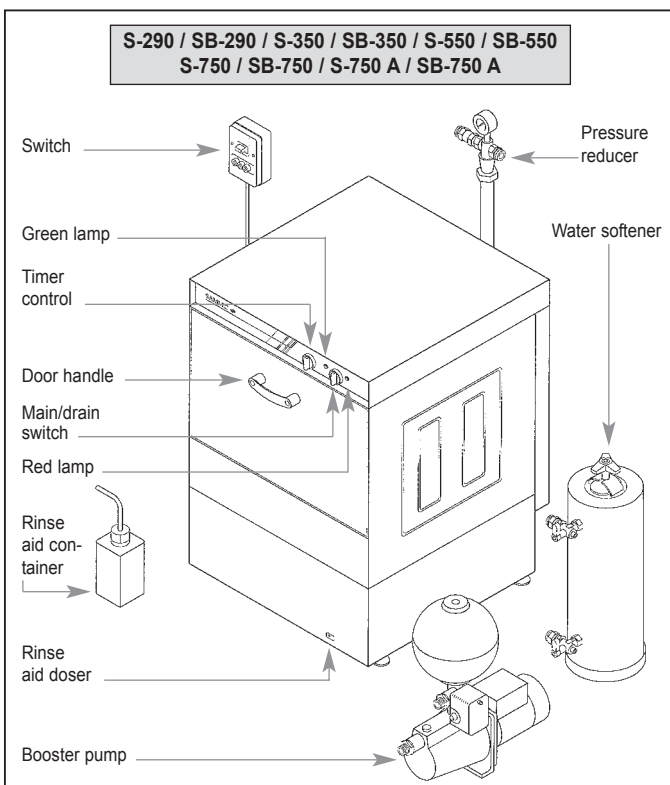

**Important:** Check that the rinsing aid container is filled up. By turning the timer, 7 or 8 impulses, we will see the filling of the rinsing aid tube and its going into the boiler. The doser adjustment is made by means of an adjusting screw.

### Draining the machine

*Models without draining pump:* Take out the drain plug without removing the filter. Water shall flow away by gravity and dirt shall gather in the top filter.

*SB models:* Take out the drain plug without removing the filter and press the main switch as shown on the operating panel. The draining pump will go on working while the switch is on, with the door closed.

### Tank cleaning

The tank should be cleaned after every washing process:

- Open the door and pull out the drain plug without lifting the filters, in order to empty the tank and to prevent any large particles from entering the suction passage of the motor-pump. (Never remove the aspiration filter when the tank is dirty).
- Extract the top filter and clean it carefully.
- SB models: Extract the top filter and the draining pump filter, and clean it carefully.
- To clean the interior of the wash tank, close the door and start the machine (after having previously removed the drain plug). In this way, water will enter via the rinsing dispersers and the machine will clean itself. This operation should be carried out for 2 to 3 minutes and will leave the interior of the machine in an almost completely clean condition.
- Now clean the walls and the interior of the tank in a thorough manner.

The outside of the machine **MUST NOT BE** washed under a direct water jet; instead you can use a wet cloth and any ordinary detergent.

## OTHER IMPORTANT REMARKS

- Before cleaning, overhauling or repairing the machine, it is necessary to unplug it from the mains.
- In case of draining pump failure:
  - 1.-Empty the tank, using an adequate container, until the water level is under the drain plug.
  - 2.-With the drain plug in place, remove the bottom front panel and change the pump (this can be done without removing the machine from its location). To empty the machine manually, connect a drain tube to the sewer. As the drain plug is removed, the tank gets drained by gravity.
- In the event the power supply cable should get damaged and have to be replaced, the repair may only be done by a SAMMIC approved assistance service.
- The emission noise level measured on a typical machine is inferior to 70 dB (A) at a distance of 1 m.

## MODÈLES

Ce manuel explique l'installation, le fonctionnement et la maintenance des machines S-23, S-290, E-300, S-350, S-550, S-750 et S-750 A (vidange pour gravité), et machines SB-23, SB-290, SB-350, SB-550, SB-750 et SB-750 A (avec pompe de vidange et valve anti-retour incorporées).

La référence du modèle et ses caractéristiques sont indiquées sur la plaque d'identification située dans la machine.

Ces machines correspondent aux normes Européennes 89/392/CEE et 73/23/CEE.

## INSTALLATION

Pour obtenir une bonne utilisation et une bonne conservation de la machine, prière de suivre les indications contenues dans le manuel.

### Installation d'eau

Entrée de l'eau à 55° degrés. Avant de procéder à l'installation de la machine, vérifier les points suivants:

- 1.-La conduite d'eau doit arriver à une distance inférieure à 1,50 m de l'emplacement prévu pour la machine.
- 2.-La conduite d'eau doit être munie au niveau de son extrémité la plus proche de la machine, d'un robinet d'arrêt d'eau de 3/4" GAZ.
- 3.-La pression constante de l'eau alimentant la machine ne doit pas être inférieure à 2 bar ni supérieure à 4 bar.
- 4.-Pour obtenir un bon résultat du lavage, l'eau ne doit pas dépasser une dureté de 10° hydrométriques.
- 5.-Dans les zones où la pression de l'eau est plus élevée que 4 bar il est nécessaire d'installer un détendeur.
- 6.-Si la pression de l'eau est inférieure à 2 bar, il est nécessaire d'installer un élévateur de pression.

7.-En faisant cette installation, éviter des goulots avec tuyaux.

8.-Dans la série S, le tube de vidange à un diamètre extérieur de 30 mm, et ne doit pas être situé à une hauteur supérieure à 80 mm par rapport au niveau inférieur de la machine.

9.-Dans la série SB, avec pompe de vidange incorporée, la hauteur d'écoulement, ne doit pas être supérieure à 1 mètre par rapport au niveau inférieur de la machine.

### Installation simple

Après avoir rempli toutes les spécifications ci-dessus, visser le tuyau de raccordement de 3/4" GAZ livré avec la machine au robinet ou au détendeur de pression. Lorsqu'un détendeur a été installé, vérifier le paragraphe 3 de la section antérieure.

### Installation avec adoucisseur

Installer un adoucisseur SAMMIC lorsque le contenu en calcaire de l'eau dépasse 10° hydrométriques. Les instructions d'installation accompagnent l'appareil adoucisseur.

Éviter des goulots avant et après cette installation pour prévenir la réduction de débit et la perte de pression.

### Installation avec élévateur de pression

Installer un élévateur de pression lorsque la pression est inférieure à 2 bar. L'élévateur peut être installé dans n'importe quel endroit proche de l'équipement, en prolongeant la conduction d'eau et le robinet de fermeture de 3/4" jusqu'au élévateur. Il faut faire attention que le robinet de fermeture soit toujours accessible.

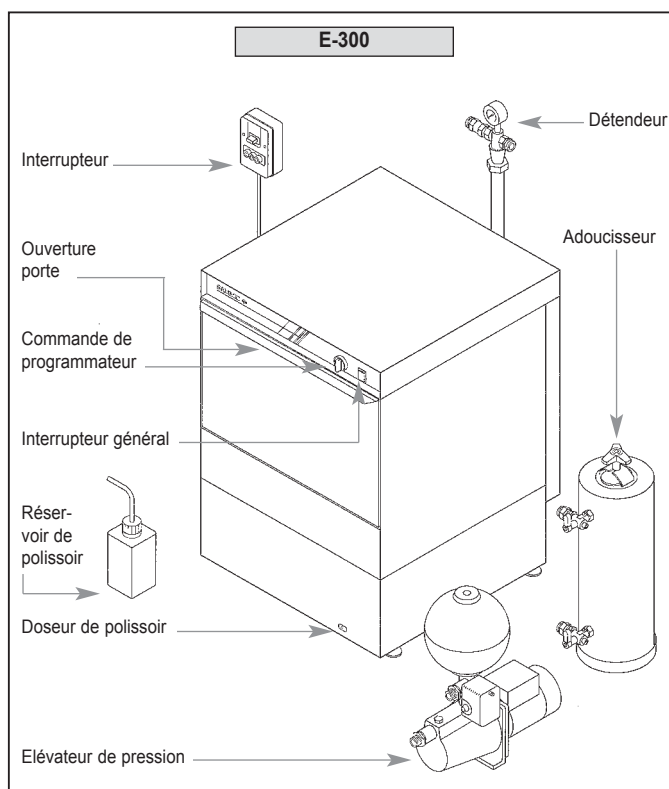
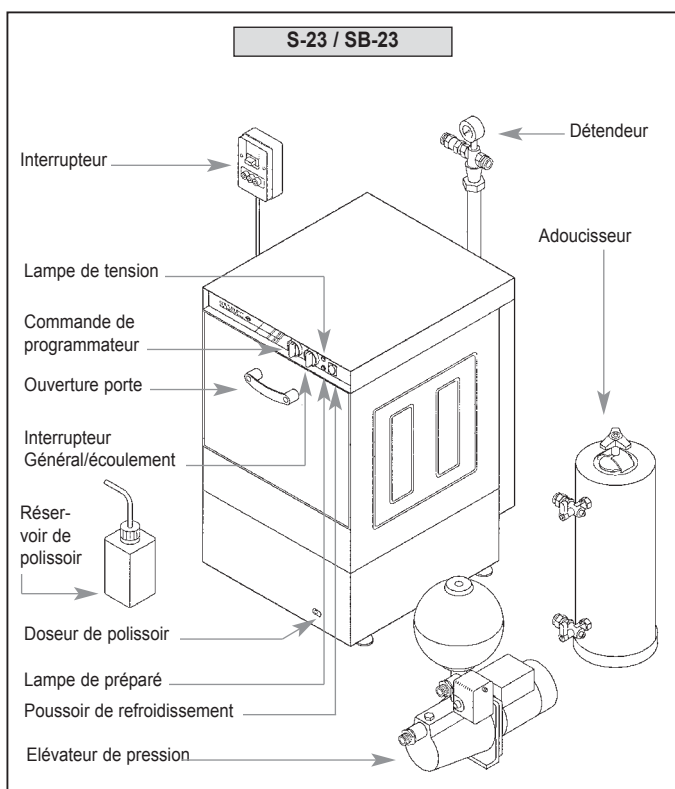

Connecter l'élevateur par une extrémité au robinet de fermeture et par l'autre, au moyen du tuyau, au raccord situé dans la machine.

## Installation électrique

Avant de procéder à l'installation de la machine, vérifier les points suivants:

- 1.-La tension de secteur et celle de la machine doivent coïncider. Les modèles 550, 750 et 750 A sont équipés pour une tension de 220/380 volts, préparés pour 400 V.
- 2.-Installer un interrupteur de 20A (S-23, SB-23, S-290, E-300, S-350, SB-350, S-550 et SB-550) ou 25A (S-750, SB-750, S-750 A et SB-750 A). La machine est équipée d'un câble de 5x4 mm<sup>2</sup> de section et de 1,70 m de longueur, qui doit être raccordé directement à l'interrupteur. La mise à TERRE est obligatoire.

## FUNCTIONNEMENT

### Mise en service

- 1.-Ouvrir le robinet d'arrêt d'eau de 3/4 GAZ.
- 2.-Brancher l'interrupteur, et l'élevateur de pression, si l'installation en est équipée.
- 3.-Vérifier que le filtre d'aspiration, et le bloqueur d'eau sont bien en place.
- 4.-Faire basculer le commande de l'interrupteur dans la position (I) pour le remplissage automatique de la cuve et pour le branchement des résistances de chauffage.
- 5.-Lorsque la machine a atteint la température de lavage on ajoute le produit de lavage dans la cuve (1 tasse à café au début du cycle et 1/2 chaque 5 cycles environ).
- 6.-Placer la vaisselle dans les paniers, après l'avoir débarrassée au préalable des résidus solides. Choisir le programme de lavage, en tournant le programmeur vers la droite. Le cycle commencera automatiquement.

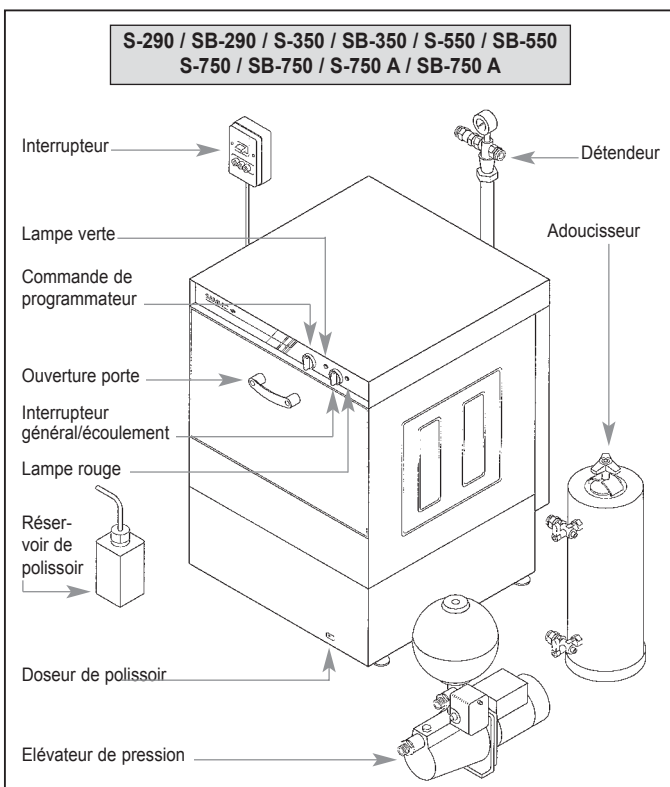

**Important:** Vérifier que le réservoir de polissoir est plein. En tournant le programmeur, 7 ou 8 élans, nous devons voir le remplissage du tuyau de polissoir et l'entrée dans la chaudière.

La régulation du doseur est faite moyennant un vis de réglage.

### Vidange de la machine

*Modèles sans pompe de vidange:* Enlever le bloqueur d'eau sans retirer le filtre. L'eau s'écoule par gravité, et la saleté est retenue, par le filtre.

*Modèles SB:* Enlever le bloqueur d'eau sans retirer le filtre et actionner l'interrupteur général, situé sur le tableau de commandes. Durant cette opération, la pompe de vidange fonctionne, avec obligatoirement la porte fermée.

### Nettoyage de la cuve

Ce nettoyage est à réaliser chaque fois qu'une session de lavage est terminée:

-Ouvrir la porte, enlever le bloqueur d'eau sans ôter les filtres, afin de vider la cuve sans qu'il n'entre de grosses particules dans la conduite d'aspiration de la motopompe. (Il ne faut jamais enlever le filtre d'aspiration alors que la cuve est sale).

-Extraire le filtre supérieur et le nettoyer soigneusement.

-Aux modèles SB, extraire aussi le filtre de la pompe de vidange, fixe par une baïonnette, et le nettoyer soigneusement.

-Pour nettoyer l'intérieur de la cuve, il faut fermer la porte et faire marcher la machine après avoir enlevé d'abord le bloqueur d'eau. De cette manière, il rentre de l'eau par les diffuseurs de rinçage et il se réalise un auto-nettoyage de la machine. Cette opération doit être effectuée pendant environ 2 ou 3 minutes, ce qui permet de laisser l'intérieur pratiquement propre.

-Nettoyer alors le fond, les parois et l'intérieur de la cuve.

-Ne pas nettoyer l'extérieur au jet d'eau, mais avec un chiffon humide et un détergent courant.

### OBSERVATIONS IMPORTANTES

-Avant une intervention sur la machine, soit pour la nettoyer, soit pour la réparer, il est impératif de la débrancher.

-Si la pompe de vidange est en panne:

1.-A l'aide d'un récipient, retirer l'eau de la cuve, jusqu'à un niveau inférieur au bloqueur d'eau.

2.-Ne pas ôter le bloqueur d'eau et enlever le bandeau frontal inférieur, afin de changer la pompe (cette opération peut se faire, sans bouger l'appareil). Si vous désirez vider la machine manuellement, brancher un tuyau de vidange au collecteur et retirer le bloqueur d'eau afin que la cuve se vide par gravité.

-Si le câble d'alimentation est en panne, le changement doit être recommandé à un technicien reconnu par SAMMIC.

-Le bruit émis par la machine, est inférieur à 70 décibels, à une distance d'1 mètre.

S-23 / SB-23

Ref	Denominación	Description	Denomination
B1	Autoalimentación	Autofeed	Auto-alimentation
B2	Lavado	Washing	Lavage
B3	Aclarado	Rinsing	Rinçage
C	Condensador motor	Motor capacitor	Condensateur moteur
C1	Contacto calderín	Rinse tank contactor	Contacteur chaudière
EvC	Electroválvula agua caliente	Hot water electrovalve	Electrovalve eau chaude
EvF	Electroválvula agua fría	Cold water electrovalve	Electrovalve eau froide
I1	Interruptor general (S)	Main switch (S)	Interruptor général (S)
I1	Interr. general-desagüe (SB)	Main-drain switch (SB)	Interr. général-écoulement (SB)
I2	Micro seguridad puerta	Door safety microswitch	Microrrupteur sécurité porte
I3	Pulsador agua fría	Cooling push button	Poussoir de refroidissement
K1	Relé	Relay	Relais
L1	Piloto de tensión	Tension lamp	Lampe de tension
L2	Piloto de preparado	Ready lamp	Lampe de préparé
M1	Motobomba	Motor pump	Motopompe
M2	Programador	Timer	Programmateur
M3	Bomba de desagüe	Drain pump	Pompe de vidange
M4	Dosificador detergente (opcional)	Detergent doser (optional)	Doseur détergent (optional)
P1	Presostato	Pressurestat	Pressostat
R1	Resistencia calderín	Rinse tank element	Résistance chaudière
R2	Resistencia cuba	Wash tank element	Résistance cuve
Reg	Regulador dosif. detergente	Detergent doser reducer	Détendeur doseur détergent
T1	Termostato calderín	Rinse tank thermostat	Thermostat chaudière
T2	Termostato cuba	Wash tank thermostat	Thermostat cuve
T3	Termostato seguridad calderín	Rinse tank safety thermostat	Thermostat sécurité chaudière

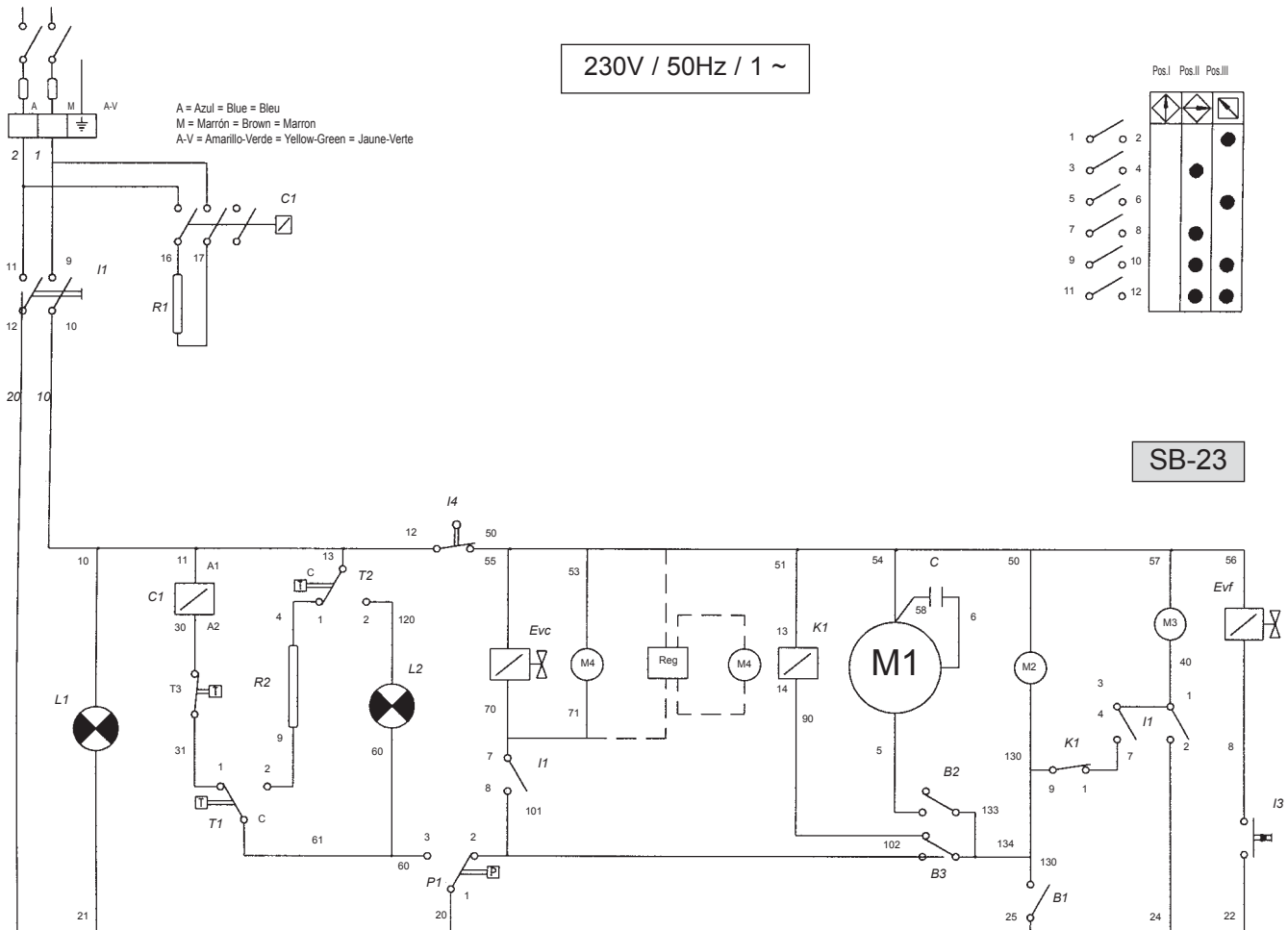



## E-300

Ref	Denominación	Description	Denomination
B1	Autoalimentación	Autofeed	Auto-alimentation
B2	Lavado	Washing	Lavage
B3	Aclarado	Rinsing	Rinçage
C	Condensador motor	Motor capacitor	Condensateur moteur
C1	Relé	Relay	Relais
Evc	Electroválvula agua caliente	Hot water electrovalve	Electrovalve eau chaude
I1	Interruptor general	Main switch	Interrupteur général
I2	Micro seguridad puerta	Door safety microswitch	Microrrupteur sécurité porte
L2	Piloto ámbar	Amber lamp	Lampe orange
M1	Motobomba	Motor pump	Motopompe
M2	Programador	Timer	Programmateur
M4	Dosificador detergente (opcional)	Detergent doser (optional)	Doseur détergent (optional)
P1	Presostato	Pressurstat	Pressostat
R1	Resistencia calderín	Rinse tank element	Résistance chaudière
R2	Resistencia cuba	Wash tank element	Résistance cuve
T1	Termostato calderín	Rinse tank thermostat	Thermostat chaudière
T2	Termostato cuba	Wash tank thermostat	Thermostat cuve
T3	Termostato seguridad calderín	Rinse tank safety thermostat	Thermostat sécurité chaudière

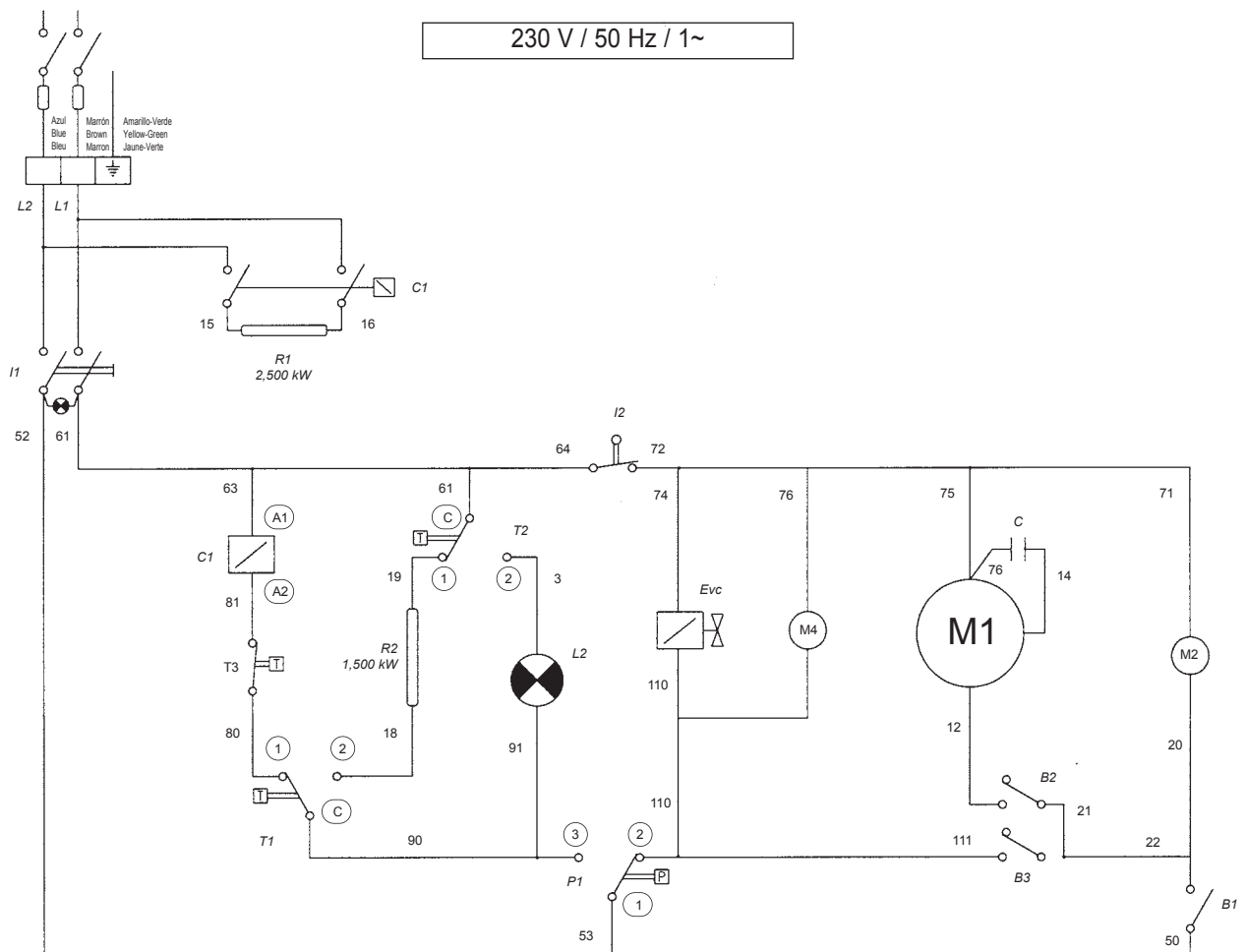

S-290 / SB-290 / S-350 / SB-350 / S-550 / SB-550

Ref	Denominación	Description	Denomination
B1	Autoalimentación	Autofeed	Auto-alimentation
B2	Lavado	Washing	Lavage
B3	Aclarado	Rinsing	Rinçage
C	Condensador motor	Motor capacitor	Condensateur moteur
C1	Contacto calderín	Rinse tank contactor	Contacteur chaudière
Evc	Electroválvula agua caliente	Hot water electrovalve	Electrovalve eau chaude
I1	Interr. general-desagüe (SB)	Main-drain switch (SB)	Interr. général-écoulement (SB)
I1	Interruptor general (S)	Main switch (S)	Interrupteur général (S)
I2	Micro seguridad puerta	Door safety microswitch	Microrrupteur sécurité porte
K1	Relé	Relay	Relais
L1	Piloto de tensión	Tension lamp	Lampe de tension
L2	Piloto de preparado	Ready lamp	Lampe de préparé
M1	Motobomba	Motor pump	Motopompe
M2	Programador	Timer	Programmateur
M3	Bomba de desagüe	Drain pump	Pompe de vidange
M4	Dosificador detergente (opcional)	Detergent doser (optional)	Doseur détergent (optional)
P1	Presostato	Pressurestat	Pressostat
R1	Resistencia calderín	Rinse tank element	Résistance chaudière
R2	Resistencia cuba	Wash tank element	Résistance cuve
Reg	Regulador dosif. detergente	Detergent doser reducer	Détendeur doseur détergent
T1	Termostato calderín	Rinse tank thermostat	Thermostat chaudière
T2	Termostato cuba	Wash tank thermostat	Thermostat cuve
T3	Termostato seguridad calderín	Rinse tank safety thermostat	Thermostat sécurité chaudière

400V / 50Hz / 3N ~

230V / 50Hz / 3 ~

230V / 50Hz / 1 ~

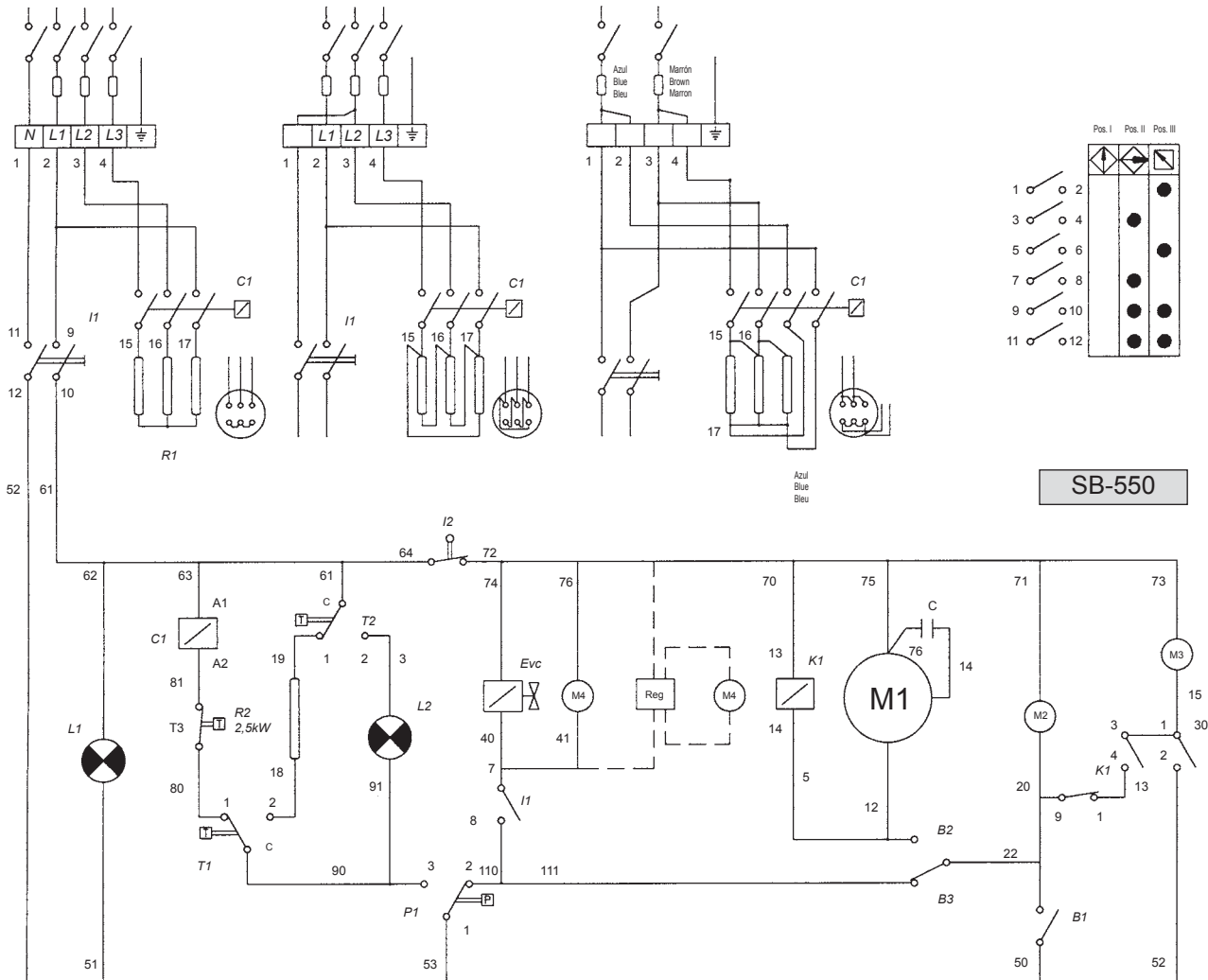

SB-550

**S-750 / SB-750 / S-750 A / SB-750 A**

Ref	Denominación	Description	Denomination
B1	Autoalimentación	Autofeed	Auto-alimentation
B2	Lavado	Washing	Lavage
B3	Aclarado	Rinsing	Rinçage
C	Condensador motor	Motor capacitor	Condensateur moteur
C1	Contactador calderín	Rinse tank contactor	Contacteur cuve
C2	Contactador cuba	Wash tank contactor	Contacteur chaudière
Evc	Electroválvula agua caliente	Hot water electrovalve	Electrovalve eau chaude
I1	Interr. general-desagüe (SB)	Main-drain switch (SB)	Interr. général-écoulement (SB)
I1	Interruptor general (S)	Main switch (S)	Interrupteur général (S)
I2	Micro seguridad puerta	Door safety microswitch	Microrrupteur sécurité porte
K1	Relé	Relay	Relais
L1	Piloto de tensión	Tension lamp	Lampe de tension
L2	Piloto de preparado	Ready lamp	Lampe de préparé
M1	Motobomba	Motor pump	Motopompe
M2	Programador	Timer	Programmateur
M3	Bomba de desagüe	Drain pump	Pompe de vidange
M4	Dosificador detergente (opcional)	Detergent doser (optional)	Doseur détergent (optional)
P1	Presostato	Pressurestat	Pressostat
R1	Resistencia calderín	Rinse tank element	Résistance chaudière
R2	Resistencia cuba	Wash tank element	Résistance cuve
Reg	Regulador dosif. detergente	Detergent doser reducer	Détendeur doseur détergent
T1	Termostato calderín	Rinse tank thermostat	Thermostat chaudière
T2	Termostato cuba	Wash tank thermostat	Thermostat cuve
T3	Termostato seguridad calderín	Rinse tank safety thermostat	Thermostat sécurité chaudière

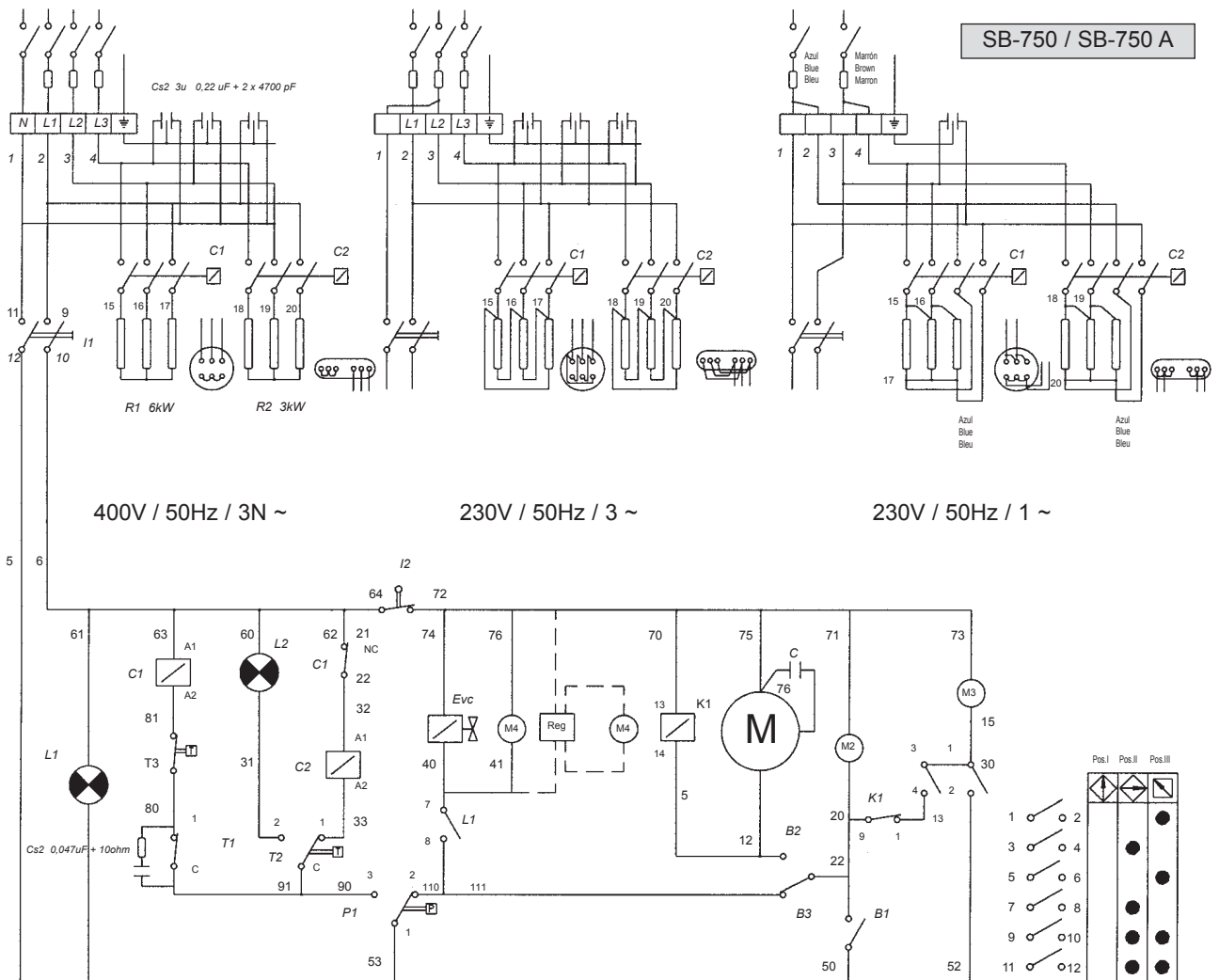

CARACTERISTICAS	SPECIFICATIONS	CARACTÉRISTIQUES	S-23 SB-23	S-290 SB-290	E-300	S-350 SB-350	S-550 SB-550	S-750 SB-750	S-750A SB-750A	
<b>DIMENSIONES CESTA (mm)</b>	<b>BASKET DIMENSIONS (mm)</b>	<b>DIMENSIONS PANIERS (mm)</b>	400x400	450x450	450x450	500x500	500x500	500x500	500x500	
<b>DOTACION CESTAS</b> -Base -Platos -Bandejas -Cestillo cubiertos	<b>NO. OF BASKETS</b> -Open basket -Plate basket -Trays -Cutlery basket	<b>DOTATION PANIERS</b> -Verres sans suppl. -Assiettes -Plateaux -Godet à couverts	1 1 - 1	1 1 - 1	1 1 - 1	1 1 - 1	1 1 - 1	1 2 - 1	1 1 - 1	
<b>CAPACIDAD CESTAS</b> -Platos Ø 250 mm -Bandejas 480 mm	<b>BASKETS CAPACITY</b> -Plates Ø 250 mm -Trays 480 mm	<b>CAPACITÉ PANIERS</b> -Assiettes Ø 250 mm -Plateaux 480 mm	10 -	14 -	18 -	18 -	18 -	18 -	18 8	
<b>ALTURA MAXIMA VAJILLA (mm)</b>	<b>MAX.GLASSES HEIGHT (mm)</b>	<b>HAUTEUR DE PASSAGE (mm)</b>	250	270	310	310	310	310	400	
<b>CICLO</b>	<b>CYCLE</b>	<b>CYCLE</b>	0-240 s	0-240 s	0-240 s	0-240 s	0-180 s	0-180 s	0-180 s	
<b>PRODUCCION / HORA</b> -Platos Ø 250 mm -Bandejas 480 mm	<b>OUTPUT PER HOUR</b> -Plates Ø 250 mm -Trays 480 mm	<b>PRODUCTION/HEURE</b> -Assiettes Ø 250 mm -Plateaux 480 mm	240 -	290 -	300 -	350 -	550 -	750 -	750 350	
<b>ALIMENTACION ELECTRICA</b>	<b>ELECTRICAL SUPPLY</b>	<b>ALIMENTATION ÉLECTRIQUE</b>	230V / 50Hz / 1~				230-400V / 50Hz / 3N~			
<b>POTENCIA (kW)</b> -Electrobomba -Tanque de lavado -Calderín aclarado -Total potencia	<b>LOADING (kW)</b> -Wash pump -Wash tank -Rinse tank -Total power	<b>PUISANCE (kW)</b> -Pompe électrique -Cuve de lavage -Chaudière rinçage -Puissance totale	0,240 1,500 2,500 2,740	0,370 1,500 2,500 2,870	0,370 1,500 2,500 2,870	0,370 2,500 3,000 3,370	0,550 2,500 4,500 5,050	0,550 3,000 6,000 6,550	0,730 3,000 6,000 6,730	
<b>TEMPERATURAS</b> -Lavado -Aclarado	<b>TEMPERATURES</b> -Washing -Rinsing	<b>TEMPERATURES</b> -Lavage -Rinçage	0-65°C 0-90°C	0-65°C 0-90°C	0-65°C 0-90°C	0-65°C 0-90°C	0-65°C 0-90°C	0-65°C 0-90°C	0-65°C 0-90°C	
<b>CAPACIDAD DE AGUA</b> -Tanque de lavado -Calderín de aclarado	<b>WATER CAPACITY</b> -Wash tank -Rinse tank	<b>CAPACITÉ HYDRAULIQUE</b> -Cuve de lavage -Chaudière rinçage	18 l 4,5 l	23 l 6 l	26 l 6 l	26 l 6 l	26 l 6 l	26 l 6 l	26 l 6 l	
<b>CONSUMO DE AGUA</b> -Ciclo	<b>WATER CONSUMPTION</b> -Cycle	<b>CONSUMMATION EAU</b> -Cycle	3 l	3 l	3 l	3 l	3 l	3 l	3 l	
<b>DIMENSIONES (mm)</b> -Ancho -Fondo -Alto	<b>DIMENSIONS (mm)</b> -Width -Depth -Height	<b>DIMENSIONS (mm)</b> -Largeur -Profondeur -Hauteur	470 585 782	530 590 833	600 640 850	600 640 850	600 640 850	600 640 850	600 640 1.047	
<b>PESO NETO</b>	<b>NET WEIGHT</b>	<b>POIDS NET</b>	41 kg	50 kg	53 kg	53 kg	53 kg	53 kg	58 kg	

**SAMMIC** 



**UNE-EN ISO 9001**

Nota: Todas estas especificaciones están sujetas a cambio sin previo aviso, debido a la permanente mejora del producto.  
Note: These specifications are subject to change without notice due to continuous improvement.  
Note: SAMMIC se réserve le droit de modifier et améliorer ses fabrications sans préavis.

SAMMIC, S.A. (Sociedad Unipersonal) C/ Atrubiaga, 14 - 20730 AZPEITIA (ESPAÑA)